

側板t15.5不燃材貼

側板t15.5不燃材貼

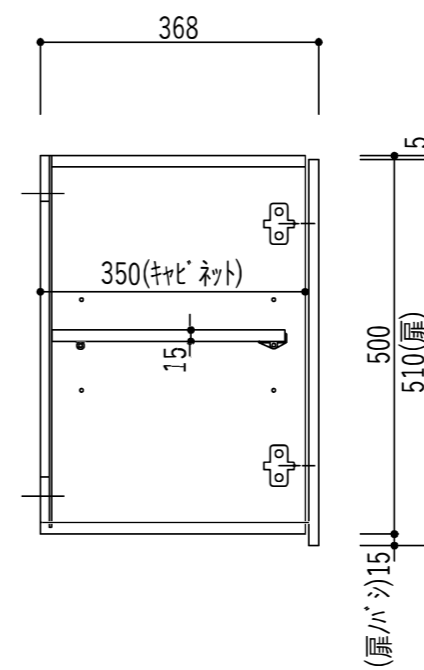

※左右側板・底板:不燃仕様

仕様	扉	低汚両面化粧パネチクルホート	F☆☆☆☆	扉小口	塩ビテープ貼	縮尺	作図	図面名称	SKB-1050AF (不燃仕様)	承認印
	外装	アクリルウレタン塗装(タイル白)	F☆☆☆☆	本体小口	塩ビテープ貼					
	天板	両面化粧パネチクルホート	F☆☆☆☆	トッテ	扉ハシ(15mm)					
	背板	片面化粧MDF	F☆☆☆☆	蝶番	ワンタッチスライド					
	見上板	アクリルウレタン塗装(タイル白)	F☆☆☆☆							
						1/10				多摩木工株式会社
										作図年月日 2020年 5月 20日