

出図  
2021.04.28  
設計

| No   | 名称 | 仕様                        | 色    |
|------|----|---------------------------|------|
|      | 側板 | 低メラ化粧パーティ<br>フード側側板：化粧不燃板 | ホワイト |
| ウォール | 底板 | 底板外面：化粧不燃板                | ホワイト |
|      | 天板 | 低メラ化粧パーティ                 | ホワイト |
|      | 扉  | クリアシート貼り<br>取っ手なし         | ( )  |
|      | 背板 | 低メラ化粧パーティ                 | ホワイト |
|      |    |                           |      |
|      |    |                           |      |

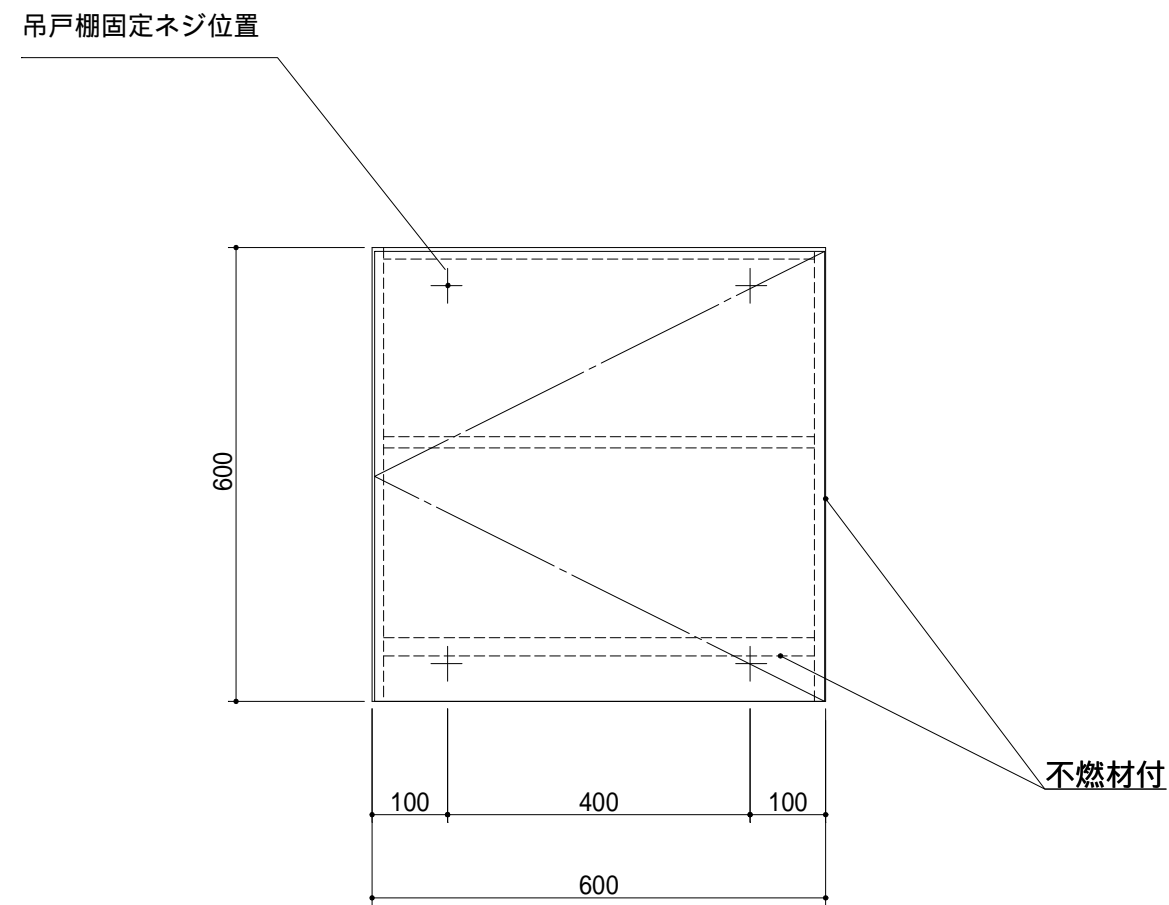
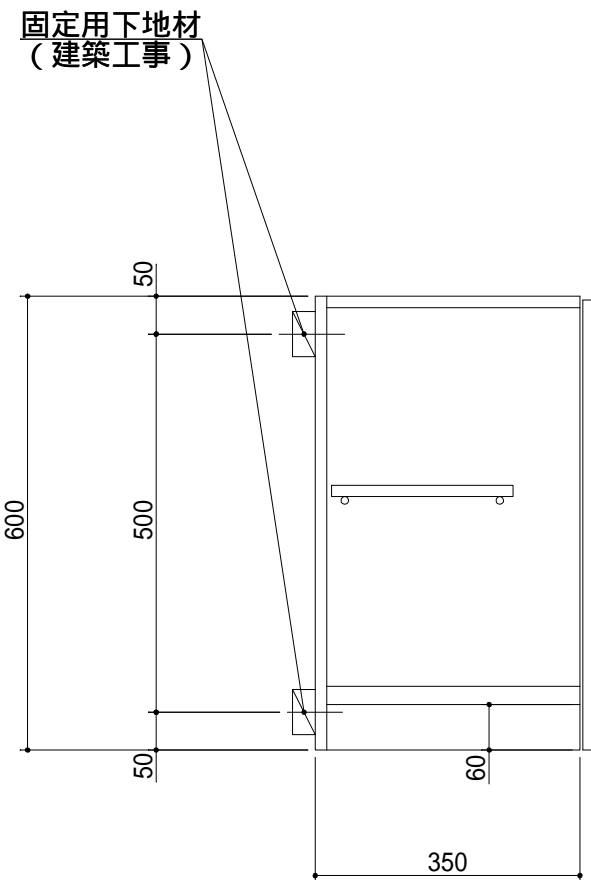

右不燃  
(左シンク用)

1. 仕様、寸法は改良の為に予告無しに変更する場合があります。  
商品の品質、品位を高める為ですので御理解をお願いします。

健康対応ミニキッチン  
F 対応商品  
ノンアスベスト仕様

\* お願い 本物件のご発注時には本図面を必ずご添付下さい。

多摩木工株式会社

| 符号 | 年 月 日 | 訂 正 記 事 | 記入 | 点検 | 承認 | 印 | 検 図 印 | 製図印 | 尺度           | 工事名称                | 御注文主     |
|----|-------|---------|----|----|----|---|-------|-----|--------------|---------------------|----------|
| △  | :     | :       |    |    |    |   |       |     | 1/10         |                     |          |
| △  | :     | :       |    |    |    |   | 荒井    | タイ  | 日付           | 図面名称                | 図面番号     |
| △  | :     | :       |    |    |    |   |       |     | 2021年 4月 28日 | スリムⅡ60AF右不燃 (左シンク用) | T6035K66 |